



INSTRUKCJA OBSŁUGI I KONSERWACJI



CR 2

Lombardini	15 LD 225
Robin	EY 20
Honda	GX 160



MASCHINENTECHNIK Sp. z o.o.

05-830 Stara Wieś / Nadarzyn
ul. Grodziska 7

Tel. 0048 / 22 / 739 70 80

Tel. 0048 / 22 / 739 70 81

Fax. 0048 / 22 / 739 70 82

Przedmowa

Instrukcja obsługi i konserwacji opisuje bezpieczne użytkowanie zagęszczarki gruntu typu **CR 2**. Należy zapoznać się ze wszystkimi szczegółami tej instrukcji przed pierwszym uruchomieniem maszyny. Prosimy o dokładne przestrzeganie wszystkich wskazówek i o przeprowadzenie w zalecanej kolejności wszystkich opisanych czynności.

W rozdziale 1 przedstawiony został przegląd poszczególnych podzespołów i opis ich wzajemnego współdziałania. Rozdział 2 opisuje czynności uruchomienia, zatrzymania oraz pracy maszyny. Rozdział 3 zawiera przegląd niezbędnych czynności konserwacyjnych i opis czynności specyficznych. Rozdział 4 obejmuje wskazania do usuwania usterek przez obsługującego. W rozdziale 5 opisano czynności zimowego przechowywania maszyny.

Staramy się dbać szczególnie o formę graficzną i tekst objaśnień aby dobrze służyły użytkownikowi. Wskazówki, które odnoszą się do ilustracji ujęte są w nawiasy.

Przykład 1: (2/1) oznacza rysunek 2, wskazane miejsce 1.

Przykład 2: (2/3,6) oznacza rysunek 2, wskazane miejsce 3 i 6.

Ważne informacje dla operatora i konserwatora oznaczone są piktogramami.



Ważne!

oznacza ważną informację, którą obsługujący lub konserwujący musi znać i stosować.



Ochrona środowiska!

oznacza opis pracy i postępowanie wymagające przestrzegania ustaleń i przepisów o ochronie środowiska i utylizacji odpadów.



Ostrzeżenie - Uwaga!

oznacza prace i postępowanie, które są warunkiem uniknięcia szkód albo zniszczeń.



Niebezpieczeństwo!

oznacza prace i postępowanie, które są warunkiem wykluczenia zagrożenia osób obsługujących.

Dalsze informacje otrzymacie Państwo od autoryzowanych sprzedawców firmy WEBER lub bezpośrednio pod adresem:

WEBER Maschinentchnik Sp. z o.o.
ul. Grodziska 7

05-830 Stara Wieś / Nadarzyn

Tel 0048-22-739 70 80

Fax 0048-22-739 70 82

OGÓLNE PRZEPISY BEZPIECZEŃSTWA

Należy przeczytać i przestrzegać wszystkich wskazówek dotyczących bezpieczeństwa (zobacz także objaśnienie piktogramów w przedmowie), w przeciwnym razie:

istnieje zagrożenie dla zdrowia i życia użytkownika

oraz niebezpieczeństwo uszkodzenia maszyny i innych dóbr.

Obok instrukcji obsługi i przepisów obowiązujących w kraju użytkownika i miejsca zastosowania należy przestrzegać reguł bezpieczeństwa i fachowej obsługi maszyny.

Zastosowanie zagęszczarki gruntu

Zagęszczarka gruntu może być używana wyłącznie z zaleceniami załączonej instrukcji i obsługi i konserwacji.

Użycie zgodnie z przeznaczeniem obejmuje zagęszczanie:

żwiru
piasku
schutru
spoistych gruntów
kostki polbrukowej

Każde inne zastosowanie uznaje się za nieprzeписowe i zależne wyłącznie od oceny użytkownika.

Praca zagęszczarką

Zagęszczarkę może obsługiwać osoba pełnoletnioposiadająca odpowiednie uprawnienia.

Wyposażenie ochronne

Przy pracy opisanej w instrukcji zagęszczarki, może zostać przekroczona wartość dopuszczalnego ciśnienia akustycznego = 90 dB (A) na stanowisku pracy operatora. W związku z tym niezbędne jest stosowanie ochronników słuchu patrz strona „Informacje dla użytkowników w Polsce“.

Do pozostałych środków ochronnych należą:

rękawice antywibracyjne,
hełm ochronny,
buty ochronne

(patrz rozdział zalecenia dla użytkowników polskich).

Spis treści

Przedmowa	3
Ogólne przepisy bezpieczeństwa	4
1. Opis	6
1.1 Zdjęcie	6
1.2 Opis urządzenia	7
1.3 Dane techniczne	8
2 Obsługa	10
2.1 Postanowienia dotyczące bezpiecznej obsługi	10
2.2 Transport	11
2.2.1 Załadunek dźwigiem	11
2.3 Pierwsze uruchomienie	11
2.4 Czynności przed rozpoczęciem pracy	12
2.4.1 Sprawdzenie zapasu paliwa	12
2.4.1 Silnik LOMBARDINI	12
2.4.1.2 Silnik ROBIN / HONDA	13
2.4.2 Sprawdzenie poziomu oleju	14
2.4.2.1 Silnik LOMBARDINI	14
2.4.2.2 Silnik ROBIN / HONDA	14
2.4.3 Montaż płyty tłumiącej	15
2.4.4 Mocowanie wózka jezdnego	16
2.5 Rozruch	17
2.5.1 Rozruch silnika LOMBARDINI	17
2.5.2 Rozruch silnika ROBIN	18
2.5.3 Rozruch silnika HONDA	19
2.6 Zagęszczanie	20
2.7 Wyłączenie zagęszczarki	20
2.7.1 Wyłączenie silnika LOMBARDINI	21
2.7.2 Wyłączenie silnika ROBIN	21
2.7.3 Wyłączenie silnika HONDA	22
3. Konserwacja	23
3.1 Zasady bezpieczeństwa w pracach konserwacyjnych	23
3.2 Przegląd konserwacyjny	24
3.2.1 Pierwsza konserwacja	24
3.2.2 Okresowa konserwacja	25
3.3 Opis czynności konserwacyjnych	26
3.3.1 Wymiana oleju silnikowego w silniku Lombardini	26
3.3.1.1 Czyszczenie filtra oleju w silniku Lombardini	27
3.3.1.2 Wymiana oleju w silniku ROBIN / HONDA	28
3.3.2 Filtr powietrza; czyszczenie / wymiana	29
3.3.2.1 Silnik LOMBARDINI	29
3.3.2.2 Silnik ROBIN	29
3.3.2.3 Silnik HONDA	30
3.3.3 Wymiana filtra paliwa	31
3.3.3.1 Silnik LOMBARDINI	31
3.3.3.2 Silnik ROBIN	31
3.3.4 Sprawdzenie naciągu paska klinowego	32
3.3.5 Wymiana paska klinowego	32
3.3.6 Wymiana oleju w wibratorze	33
3.4 Tabela ilości napełniania	34
4 Zakłócenia w pracy	35
4.1 Uwagi ogólne	35
4.2 Przyczyny i usuwanie usterek	36
4.3 Zalecenie dla użytkowników w Polsce	36
5 Zasady przechowywania maszyn	37
5.1 Czynności przed zimowym przechowywaniem maszyn	37
5.2 Ponowne użycie maszyny po okresie zimowym	37
6 Weber Maschinentechnik GmbH	38

1 Opis

1.1 Zdjęcie

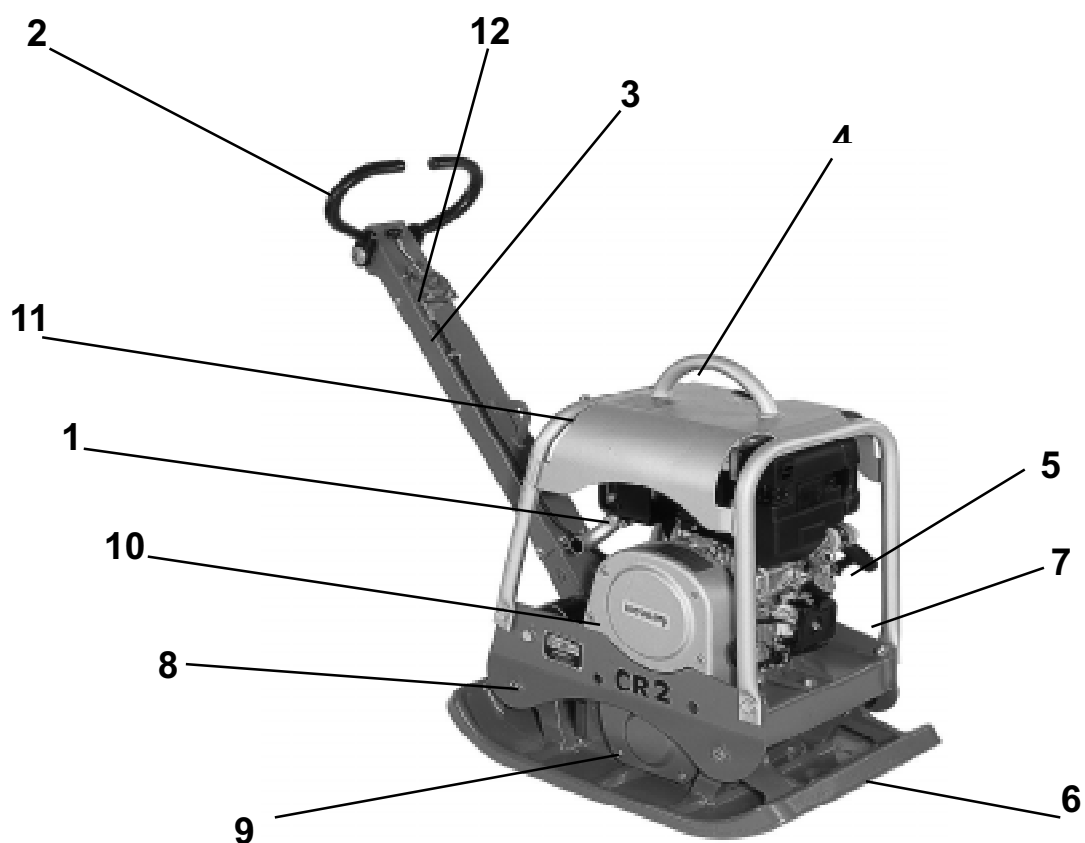

Zdj 1 CR 2

- 1 Silnik
- 2 Dźwignia zmiany kierunku jazdy
- 3 Prowadnica
- 4 Ucho dźwigowe
- 5 Rozrusznik
- 6 Płyta dolna
- 7 Rama ochronna
- 8 Podstawa silnika
- 9 Wibrator
- 10 Osłona paska klinowego
- 11 Osłona silnika
- 12 Dźwignia gazu
- 13 Płyta miękka (bez zdjęcia)

1.2 Opis urządzenia

Zagęszczarki gruntu CR 2 używane są do zagęszczania gruntu (żwir, tłuczeń i piasek) na płaskim terenie jak również znajdują szerokie zastosowanie przy robotach kanalizacyjnych.

Napęd

Zagęszczarki gruntu typu CR 2 napędzane są silnikiem wysokoprężnym Lombardini lub benzynowymi Robin / Honda.

Ważne!

Opis silnika i jego dane techniczne opisane zostały w rozdz. 1.3 (Dane techniczne) niniejszej instrukcji.

Zasada działania

Silnik napędowy (1/1) uruchamia bezpośrednio poprzez sprzęgło odśrodkowe wibrator. Wibrator umieszczony jest na płycie dolnej (1/6) i wprowadza ją w drgania. Wibracje płyty dolnej powodują zagęszczanie i posuw maszyny.

Wyposażenie dodatkowe

Jako wyposażenie dodatkowe można użyć : płytę tłumiącą (rozd. 2.4.3) oraz płyty boczne (rozd. 2.4.4).

Obsługa

Silnik uruchamiany jest za pomocą rozrusznika elektrycznego (1/5). Na prowadnicy ręcznej umieszczona jest dźwignia gazu (1/12) służąca do regulacji ilości obrotów silnika i dźwignia zmiany kierunku jazdy (1/2) umożliwiający płynną zmianę kierunku pracy maszyny.

Podczas transportu i przerw w pracy można prowadnicę ręczną zabezpieczyć za pomocą blokady (1/11).

1.3 Dane techniczne

	CR-2	CR-2 R	CR-2 HD
Waga			
Ciężar własny (kg)	146	131	132
Wymiary			
Długość całkowita (mm)	1098	1098	1098
Szerokość całkowita (mm)	450	450	450
Wysokość robocza (mm)	1061	1061	1061
Długość płyty dolnej (mm)	320	320	320
Rozmiar płyty roboczej (mm)	450x320	450x320	450x320
Napęd			
Producent silnika	Lombardini	Robin	Honda
Typ	15 LD 225	EY 20	GX 160
Moc silnika (kW/KM)	3,5/4,7 przy 3600	3,4/4,6 przy 3600	4,0/5,5 przy 3600
Rodzaj zapłonu	4-Takt-Diesel	4-Takt-Benzin	4-Takt-Benzin
Ilość obrotów	3000	3000	3000
Prędkość posuwu (m/min)	14	14	14
Zdolność pokonywania wzniesień (%)	30	30	30
Działanie wgłębne (cm)	35	35	35
Wydajność (m ³ /h)	378	378	378
Wibrator			
System	dwuwałowy	dwuwałowy	dwuwałowy
Rodzaj napędu	mechaniczny	mechaniczny	mechaniczny
Częstotliwość (Hz)	100	100	100
Siła odśrodkowa (kN)	25	25	25

	CR 2	CR 2 R	CR 2 HD
Natężenie hałasu i wibracje			
Poziom dźwięku (na stanowisku pracy, wg 2000/14/EG, w dB(A))	96	94	94
Natężenie hałasu (wg 2000/14/EG, w dB(A))	109	107	107
Drgania na stanowisku pracy (Wartość przyspieszenia na rękojeści mierzona wg 2002/44/EG, Part 1, w m/s ²)	5 - 10	5 - 10	5 - 10

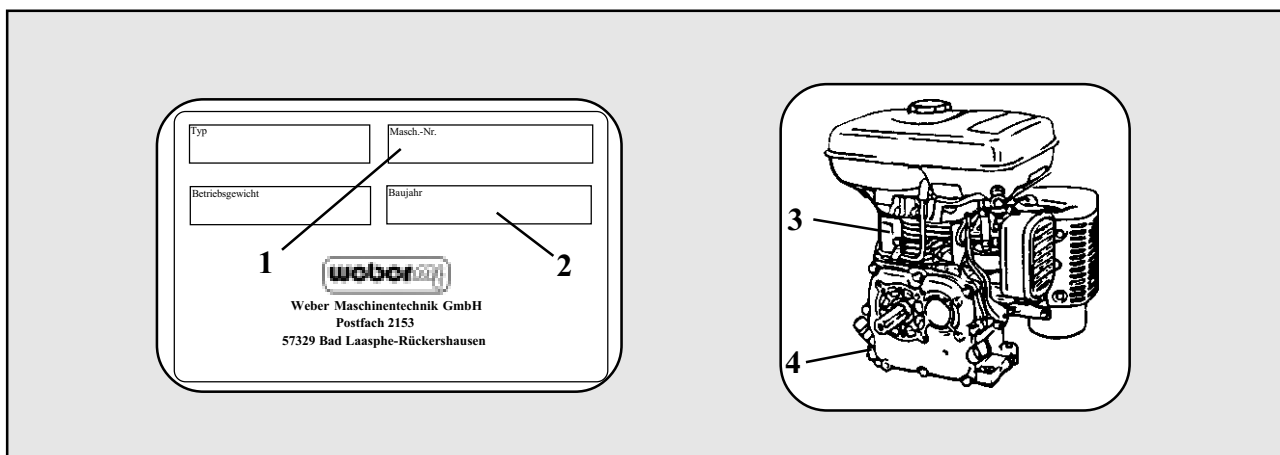

1 Nr maszyny

.....

2 Rok produkcji

.....

3 Typ

.....

4 Nr silnika

.....

2. Obsługa

2.1. Postanowienia dotyczące bezpiecznej obsługi.

Urządzenia zabezpieczające i ochronne

Przed rozpoczęciem każdej zmiany roboczej, operator musi sprawdzić działanie urządzeń obsługowych i zabezpieczających oraz właściwe założenie osłon. Zagęszczarki gruntu mogą być wykorzystywane tylko z użyciem wszystkich urządzeń ochronnych. Operator przed uruchomieniem zagęszczarki musi założyć swoje osobiste ochronniki słuchu. Silnik może być uruchomiony dopiero po stwierdzeniu, że maszyna znajduje się na pewnym podłożu.

Jeżeli wystąpią usterki.

Jeżeli zostaną stwierdzone braki dotyczące działania urządzeń zabezpieczających albo inne usterki, które mają wpływ na bezpieczeństwo eksploatacji należy natychmiast zatrzymać urządzenie i powiadomić osobę nadzorującą.

Zachowanie się operatora.

W czasie eksploatacji należy ciągle obserwować stan maszyny pod względem jej bezpiecznego działania. Operator nie może oddalać się od urządzeń sterujących zagęszczarki i musi ciągle w sposób wystarczający obserwować pole pracy maszyny. Jeżeli obserwacja jest utrudniona musi być wyznaczona druga osoba, która obserwuje pole działania.

Stateczność

Zagęszczarka gruntu może być eksploatowana tylko wtedy, jeżeli jest zapewniona jej pełna stateczność. Stateczność jest szczególnie zagrożona np. na krawędziach skarp i osuwiskach. Dlatego należy utrzymywać odstęp od krawędzi skarp i osuwisk.

Jazda i zagęszczanie.

Przy zagęszczaniu na wzniesieniach lub spadkach operator musi ciągle iść z boku maszyny. Zabrania się pracy na wzniesieniach, których stromizna przewyższa zdolności pokonywania wzniesień zagęszczarki. Wzniesienia i spadki muszą być zagęszczane ze szczególną ostrożnością i zawsze w kierunku na wprost, do góry lub na dół.



Niebezpieczeństwo!

Przy wzniesieniach i spadkach wilgotne lub luźne podłoża znacznie zmniejszają przyczepność zagęszczarki.

Podwyższone zagrożenie wypadkiem!

Podczas jazdy po nierównościach i krawężnikach tak prowadzić maszynę, aby unikać nagłego wybicia prowadnicy. Jednocześnie manewry takie wykonywać ze zmniejszoną szybkością.



Uwaga!

Nie pracować o obszarze poślizgu sprzęgła!!!:

2.2 Transport

Na krótkie odległości w obrębie placu budowy można maszynę przemieszczać wg opisu rozdz. 2.6.

W przypadku transportu na dalsze odległości należy załadować urządzenie za pomocą dźwigu na odpowiedni środek transportu (pryczepa, samochód ciężarowy).

2.2.1 Załadunek dźwigiem

- unieruchomić ubijak (rozd.2.7)
- zabezpieczyć prowadnicę ręczną (2/1) zabezpieczeniem (2/2).

Niebezpieczeństwo!

 Nie podnosić maszyny za prowadnicę ręczną (2/1).
Niebezpieczeństwo przewrotu maszyny.

- hak dźwigu (2a/1) zaczepić na uchwycie ramy ochronnej (2a/2)

Ważne!

 Używać wyłącznie podnośnika lub dźwigu o odpowiedniej nośności.

- maszynę załadować na odpowiedni środek transportu

Ważne!

Nie przebywać pod zawieszonym ciężarem.



Zdj 2

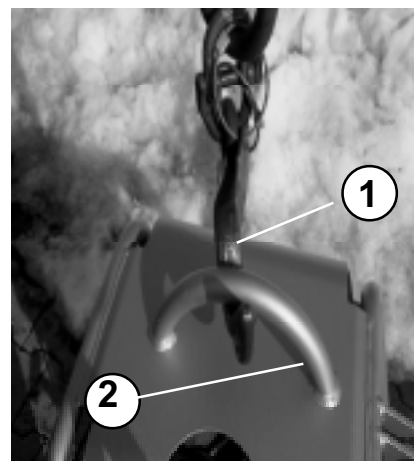

Zdj 2 a

2.3 Pierwsze uruchomienie

Ważne!



Wykonać czynności przed rozpoczęciem pracy (rozd.2.4)

Przestrzegać okresów konserwacji zalecanych po pierwszym uruchomieniu (rozd.3.2.1).

2.4 Czynności przed rozpoczęciem pracy.

- sprawdzić zagęszczarkę optycznie czy nie ma widocznych uszkodzeń
- sprawdzić mocowanie wszystkich osłon i zabezpieczeń na uszkodzenia
- sprawdzić zamocowanie wszystkich połączeń śrubowych, w razie potrzeby dokręcić śruby
- sprawdzić poziom paliwa, ew. uzupełnić (rozdz.2.4.1)
- sprawdzić poziom oleju w silniku, ew. uzupełnić (rozdz.2.4.2)
- w razie potrzeby dokręcić płytę tłumiącą(rozdz. 2.4.3)
- w razie potrzeby dokręcić płyty boczne (rozdz. 2.4.4)

2.4.1 Sprawdzanie zapasu paliwa

2.4.1.1 Silnik Lombardini

- unieruchomić zagęszczarkę w sposób podany w rozdz.2.7
- oczyścić z zabrudzenia otoczenie wlewu paliwa
- zdjąć korek paliwa (3/2) z zbiornika paliwa (3/1)



Uwaga!

Napełnić zbiornik czystym paliwem.

Ilość i rodzaj paliwa patrz rozdz. 3.4

- napełnić zbiornik do górnej krawędzi wlewu (4/2)



Niebezpieczeństwo!

Nie dopuścić do rozlania paliwa na gorące części silnika. Palenie tytoniu i używanie otwartego ognia przy tankowaniu jest zabronione



Ochrona środowiska!

Rozlane lub przelane paliwo starannie wytrzeć. Zabrudzone czyściwo usunąć nie zanieczyszczając środowiska naturalnego.

- zamknąć mocno zbiornik paliwa (3/1)
korkiem (3/2)

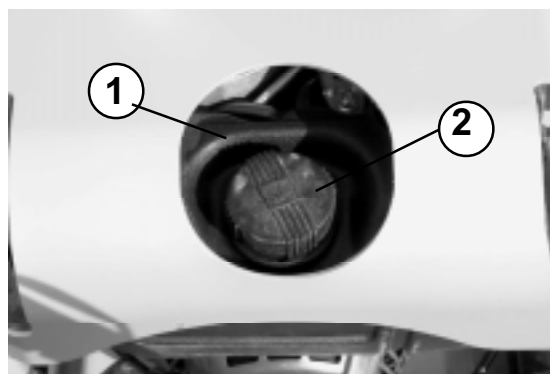

Zdj 3

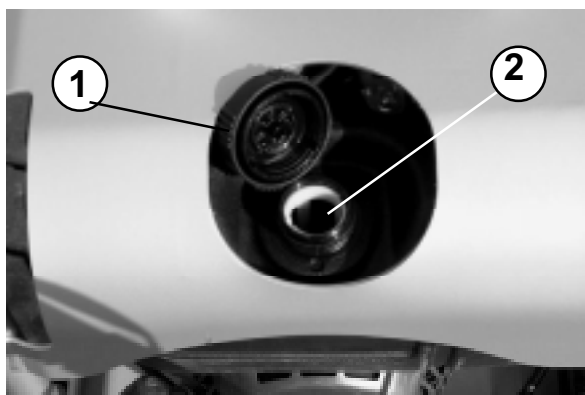

Zdj 4

2.4.1.2 Silnik ROBIN i HONDA

- unieruchomić zagęszczarkę w sposób podany w rozdz.2.7
- oczyścić z zabrudzenia otoczenie wlewu paliwa
- zdjąć korek paliwa (3a/1) z zbiornika paliwa (3a/2)



Uwaga!

Napełnić zbiornik czystym paliwem.

Ilość i rodzaj paliwa patrz rozdz. 3.4

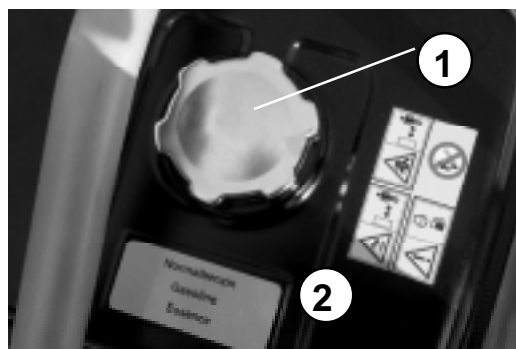

Zdj 3 a

- napełnić zbiornik do górnej krawędzi wlewu (4a/1)



Niebezpieczeństwo!

Nie dopuścić do rozlania paliwa na gorące części silnika. Palenie tytoniu i używanie otwartego ognia przy tankowaniu jest zabronione



Ochrona środowiska!

Rozlane lub przelane paliwo starannie wytrzeć. Zabrudzone czyściwo usunąć nie zanieczyszczając środowiska naturalnego.



Zdj 4 a

- zamknąć mocno zbiornik paliwa (3a/2).

2.4.2 Sprawdzenie poziomu oleju

2.4.2.1 Silnik Lombardini

Uwaga!



Sprawdzenie poziomu oleju należy przeprowadzić w silniku ustawionym poziomo.

- miarkę (5/1) odkręcić, wytrzeć czystą nie zostawiającą kłaczków szmatką i z powrotem wkręcić do gniazda.



Uwaga!

Miarkę (5/1) wkręcić!!

- miarkę ponownie wyjąć.



Uwaga!

Poziom oleju powinien sięgać górnej krawędzi miarki (5/max).

- w razie potrzeby olej uzupełnić (rozdz. 3.3.1), (ilość i rodzaj oleju rozdz.3.4)
- miarkę (5/1) ponownie mocno wkręcić

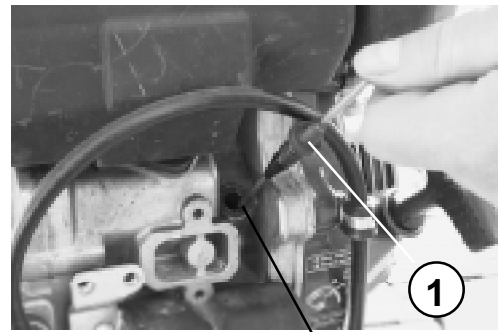

Zdj 5

max.

2.4.2.2 Silnik Robin/Honda



Uwaga!

Sprawdzenie poziomu oleju należy przeprowadzić w silniku ustawionym poziomo.

- miarkę (5a/1) odkręcić, wytrzeć czystą nie zostawiającą kłaczków szmatką i z powrotem wkręcić do gniazda.



Uwaga!

Nie wkręcać miarki (5a/1)!!

- miarkę ponownie wyjąć.



Uwaga!

Poziom oleju powinien sięgać górnej krawędzi miarki (5/max).

- w razie potrzeby olej uzupełnić (rozdz. 3.3.1), (ilość i rodzaj oleju rozdz.3.4)
- miarkę (5/1) ponownie mocno wkręcić

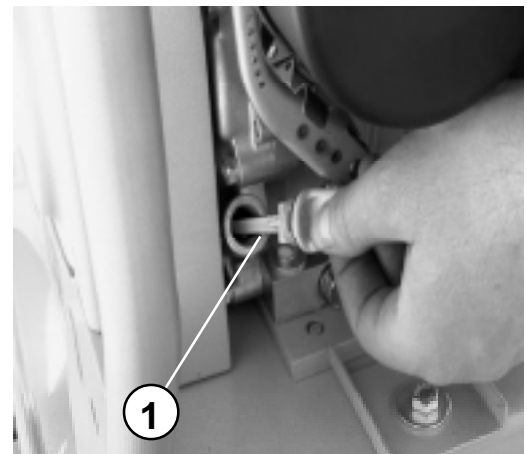

Zdj 5 a

min.

max.



Bild 5 b

2.4.3 Montaż płyty tłumiącej

- unieruchomić zagęszczarkę wg opisu rozdz 2.7.
- zagęszczarkę podnieść do góry za pomocą odpowiedniego urządzenia (patrz rozdz. 2.2.1)

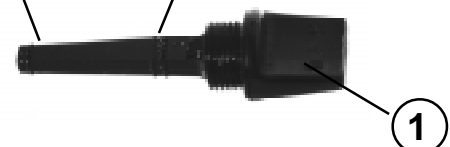

Uwaga!

Nie przebywać pod zawieszonym ciężarem

- włożyć płytę tłumiącą (6/1) wraz z uchwytem (6/2) pod płytą dolną zagęszczarki (6/4) i zamocować z przodu maszyny śrubami (6/3).
- zamocować płytę tłumiącą (6a/1) z tyłu płyty dolnej za pomocą uchwyty (6a/3) i dokręcić śrubami (6a/2).



Ważne!

Zwrócić uwagę na dokładne przyleganie płyty tłumiącej do płyty dolnej. W przeciwnym razie ponowić montaż płyty tłumiącej wg opisu.

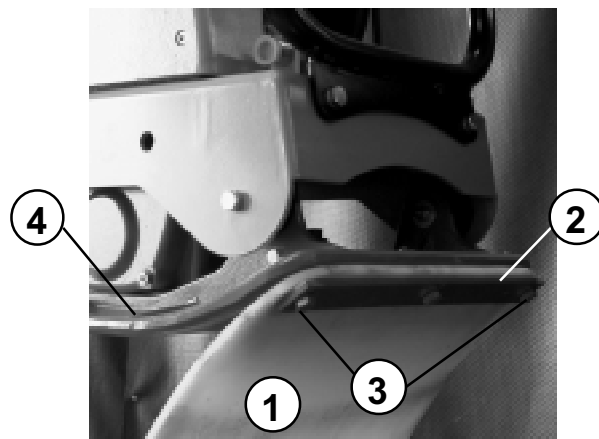

Zdj 6

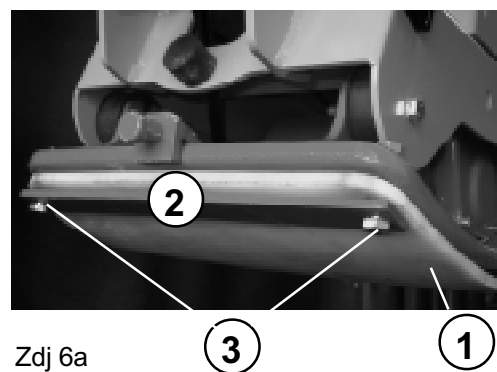

Zdj 6a

2.4.4 Montaż wózka jezdnego

- unieruchomić zagęszczarkę wg opisu rozdz 2.7
- zablokować prowadnicę (6c/2) zabezpieczeniem (6c/1)
- zamocować trzpień (6d/1) w płycie dolnej (6d/2)
- podnieść zagęszczarkę z tyłu za pomocą prowadnicy (6e/1)
- wprowadzić wózek jezdny (6e/2) za pomocą dyszla (6e/3) pod płytę dolną zagęszczarki (6e/4)
- trzpień (6f/1) założyć na uchwyt (6f/2) wózka jezdnego.
- za pomocą dyszla (6e/3) transportować zagęszczarkę w żądanym kierunku.

Uwaga!



Zwrócić uwagę na właściwe zamocowanie trzpienia (6f/1) w uchwycie (6f/2) wózka jezdnego. W przeciwnym razie występuje niebezpieczeństwo zsuniecie się zagęszczarki z wózka jezdnego.

- Niebezpieczeństwo zgniecenia przez usuwającą się maszynę.

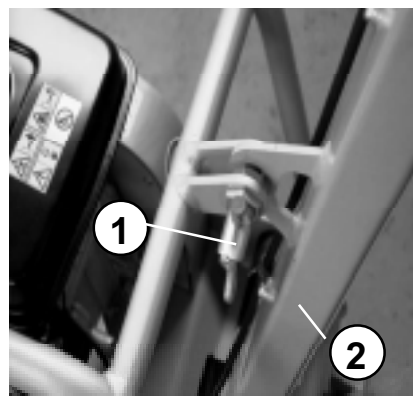

Zdj 6c

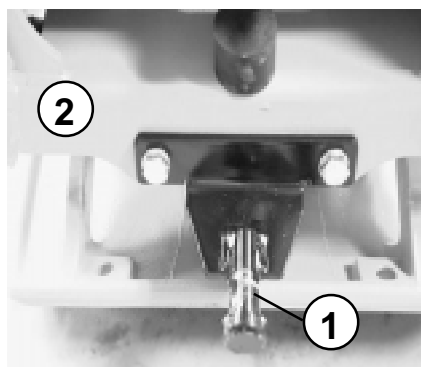

Zdj 6d

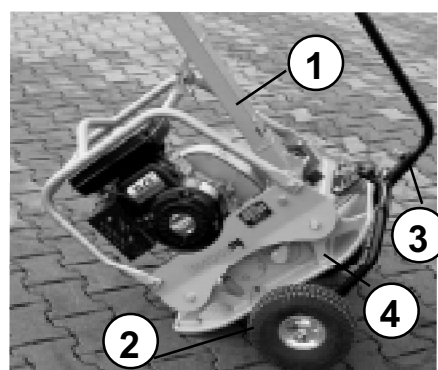

Zdj 6e

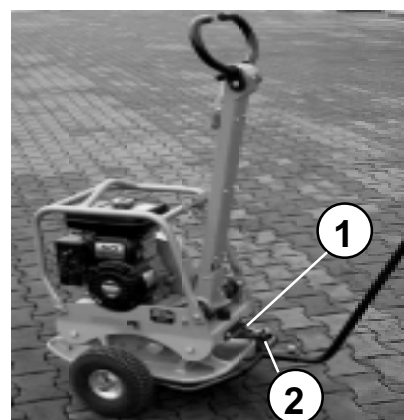

Zdj 6f

2.5 Rozruch



Niebezpieczeństwo!

Przed każdorazowym startem upewnić się, czy osoby postronne nie znajdują się w strefie pracy maszyny, oraz czy wszystkie urządzenia ochronne są technicznie sprawne.

Podczas rozruchu w zamkniętych pomieszczeniach zwrócić uwagę na odpowiednią wentylację

Możliwość zatrucia spalinami!!



Uwaga!

Nie używać substancji przyspieszających rozruch silnika.

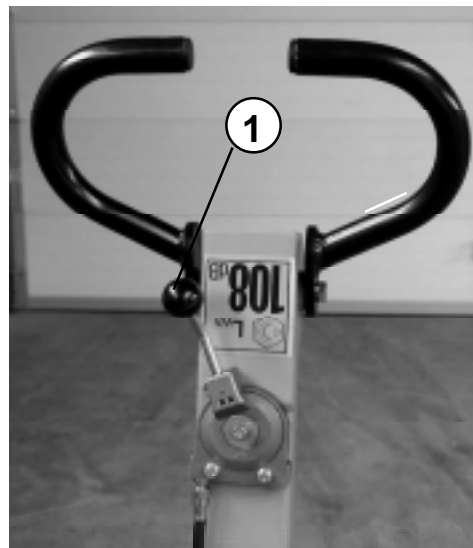

Zdj 7

2.5.1 Rozruch silnika Lombardini

- dźwignię gazu (7/1) przesunąć w pozycję pełnego gazu
- pociągnąć powoli do wyczuwalnego oporu rączkę rozrusznika (8/1).
- ręką rączką rozrusznika (8/1) powrócić do pozycji wyjściowej, a następnie mocno oburącz przesunąć do przodu.



Ważne!

Gdyby silnik nie zapalił ponowić próbę rozruchu.

- Gdy tylko silnik zapali powoli powrócić rączką rozrusznika (8/1) do pozycji wyjściowej.
- rozgrzać silnik przez ok. 5 min. do temperatury pracy.



Ważne!

Przy temperaturach otoczenia poniżej - 5°C należy przestrzegać zaleceń zawartych w instrukcji obsługi producenta silnika.

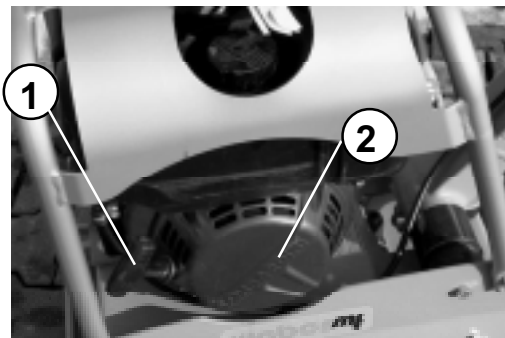

Zdj 8

2.5.2 Rozruch silnika Robin

- Wyłącznik zapłonu (9/1) ustawić w pozycję "START"
- Dźwignię gazu (7/2) przesunąć ok. 1/3 do przodu
- Otworzyć kranik zbiornika paliwa (11/1) ustawiając dźwignię w pozycję pionową.
- Dźwignię ssania (10/1) w zależności od temperatury otoczenia i silnika otworzyć lub zamknąć.
 - a) Przy zimnym silniku i/lub niskiej temperaturze otoczenia dźwignię ssania (10/1) całkowicie zamknąć.
 - b) Przy ciepłym silniku i/lub wysokiej temperaturze otoczenia dźwignię ssania (10/1) otworzyć całkowicie lub do połowy.
- Pociągnąć powoli do wyczuwalnego oporu rączkę rozrusznika (12/2).
- Rękojeścią rozrusznika (12/2) powrócić do pozycji wyjściowej, a następnie mocno oburącz przesunąć do przodu.



Ważne!

Gdyby silnik nie zapalił ponowić próbę rozruchu.

- Gdy tylko silnik zapali powoli powrócić rączką rozrusznika (12/2) do pozycji wyjściowej.
- Dźwignię ssania (10/2) powoli przesunąć do pozycji pełnego otwarcia i rozgrzać silnik przez ok. 5 min. do temperatury pracy.



Zdj 9

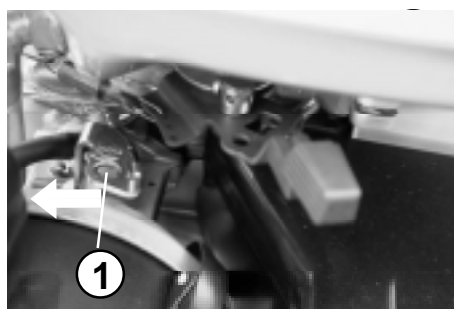

Zdj 10

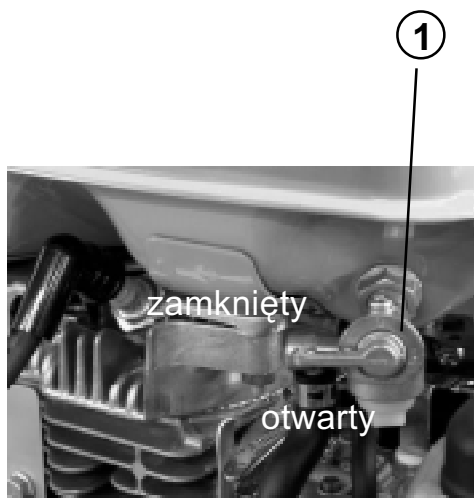

Zdj 11

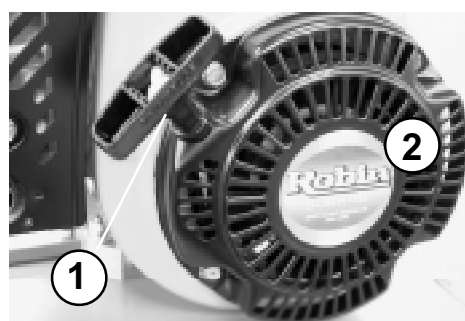

Zdj 12

2.5.3 Rozruch silnika Honda

- Wyłącznik zapłonu (13/1) ustawić w pozycję "START"
- Dźwignię gazu (7/2) przesunąć ok. 1/3 w lewo
- Otworzyć kranik zbiornika paliwa (14/1) ustawiając dźwignię w pozycję "On"
- Dźwignię ssania (14/2) przy zimnym silniku i/lub niskiej temperaturze zewnętrznej zamknąć całkowicie lub do połowy (obrót w lewo).
- Dźwignię ssania (14/2) przy ciepłym silniku i/lub wysokiej temperaturze zewnętrznej otworzyć całkowicie lub do połowy (obrót w prawo).
- Pociągnąć powoli do wyczuwalnego oporu rączkę rozrusznika (15/1).
- Rękojeścią rozrusznika (15/1) powrócić do pozycji wyjściowej, a następnie mocno oburącz przesunąć do przodu.



Ważne!

Gdyby silnik nie zapalił ponowić próbę rozruchu.

- Gdy tylko silnik zapali powoli powrócić rączką rozrusznika (15/1) do pozycji wyjściowej.
- Dźwignię ssania (14/2) powoli przesunąć do pozycji pełnego otwarcia (obrót w prawo) i rozgrzać silnik przez ok. 5 min. do temperatury pracy.

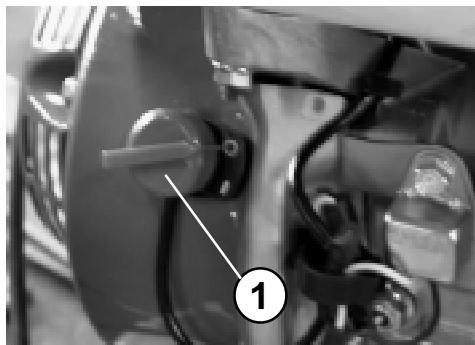

Zdj 13

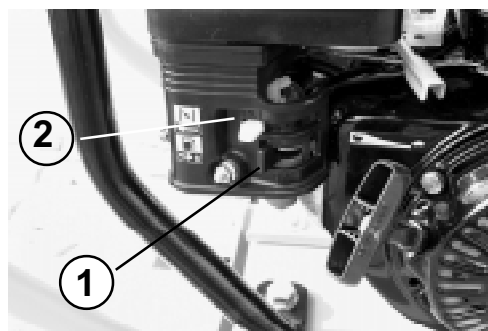

Zdj 14

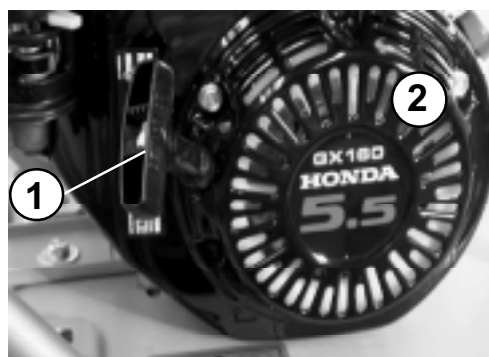

Zdj 15

2.6 Zagęszczanie

- Zagęszczarkę uruchomić (patrz rozdz. 2.5)

Gdy tylko silnik osiągnie temperaturę pracy:

- Dźwignię gazu (16/2) przesunąć w pozycję pełnego gazu



Uwaga!

Pracować zagęszczarką tylko w pozycji pełnego gazu. Tylko w tej pozycji sprzęgło odśrodkowe zapewnia pełne przeniesienie mocy bez zbędnego tarcia.



Ważne!

Po osiągnięciu momentu załączenia się sprzęgła odśrodkowego następuje automatyczne załączenie wibracji.



Niebezpieczeństwo!

Przy przeszkodach (mur, ściana, rów) uważać aby nie przygnieść osób lub przed zsunięciem się maszyny do rowu.



Uwaga!

W czasie przerw w pracy, nawet krótkotrwałych zagęszczarkę należy bezzwłocznie wyłączyć (rozd. 2.7)

- Zagęszczarkę prowadzić w żądanym kierunku za pomocą dźwigni (16/1).

2.7 Wyłączenie zagęszczarki

W czasie przerw jak i po zakończonej pracy zagęszczarkę odstawić na płaskim terenie.



Uwaga!

Odstawione maszyny stwarzające przeszkodę, należy odpowiednio oznakować. Gdy zagęszczarka zostanie odstawiiona na drogach publicznych, należy zastosować zabezpieczenia, odpowiednie do zarządzeń kodeksu drogowego.



Uwaga!

Nie zatrzymywać silnika z pełnego gazu.

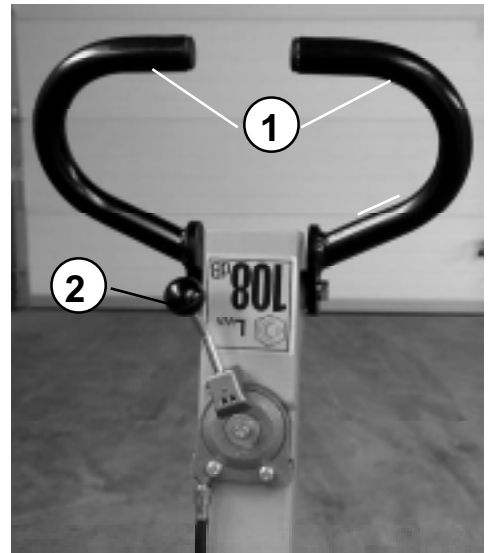

Zdj 16

2.7.1 Wyłączenie silnika Lombardini

- Dźwignię gazu (17/2) przesunąć w kierunku strzałki.
- Silnik pozostawić na wolnych obrotach przez parę minut.
- Wyłączyć silnik przesuwając dźwignię gazu (17/2) do oporu

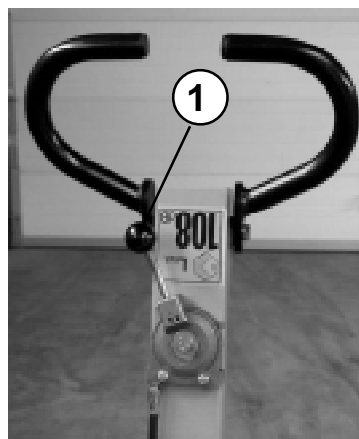

Zdj 17

2.7.2 Wyłączenie silnika ROBIN

- Dźwignię gazu (17/2) przesunąć do oporu w kierunku strzałki.
- Silnik pozostawić na wolnych obrotach przez parę minut.
- Zamknąć zawór dopływu paliwa (18/1).
- Silnik wyłączyć wyłącznikiem "Stopu" (19/1).



Zdj 18



Zdj 19

2.7.3 Wyłączenie silnika HONDA

- Dźwignię gazu (20/1) przesunąć w prawo do oporu.
- Silnik pozostawić na wolnych obrotach przez parę minut.
- Zamknąć zawór dopływu paliwa (21/1) przesuwając dźwignię w lewo w pozycję "OFF".
- Silnik wyłączyć wyłącznikiem "Stopu" (22/1).

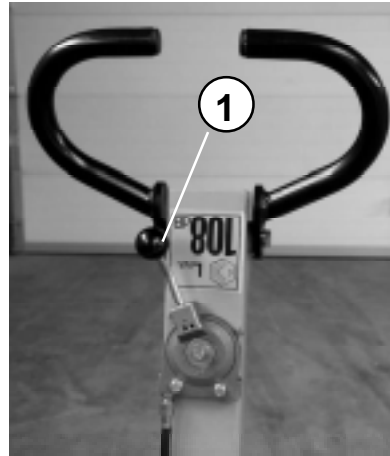

Zdj 20

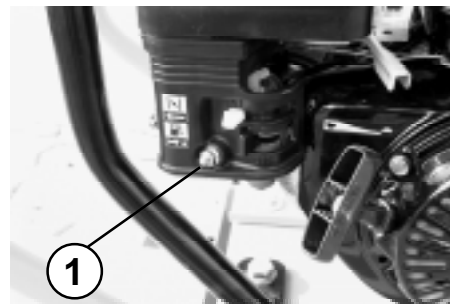

Zdj 21

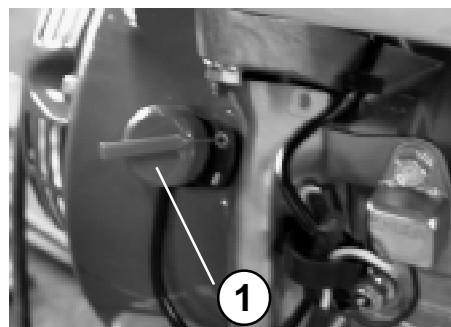

Zdj 22

3 Konserwacja

3.1 Zasady bezpieczeństwa w pracach konserwacyjnych.

Kontrola

Zagęszczarki, zależnie od warunków ich wykorzystania i według potrzeby, jednakże przynajmniej raz do roku powinny być dokładnie skontrolowane przez rzeczoznawcę. Pisemne świadectwo kontroli powinno być przechowywane do następnego sprawdzenia.

Naprawa i konserwacja

Naprawy należy przeprowadzać przy wyłączonym silniku. Można od tego odstąpić jeżeli charakter pracy wymaga włączenia silnika. Dodatkowo należy zabezpieczyć ubijak stopowy przed obsunięciem.



Ochrona środowiska!

Spuszczone z silników materiały napędowe należy przechowywać w odpowiednich pojemnikach i utylizować zgodnie z przepisami

Przed pracą przy niezabezpieczonych częściach należy zabezpieczyć silnik spalinowy przed nieprzewidzianym uruchomieniem.

Po zakończonych pracach naprawczych zamocować prawidłowo wszystkie elementy ochronne.

Zmiany i przebudowa.

Samowolne zmiany i przebudowy zagęszczarek są ze względów bezpieczeństwa niedopuszczalne. W przypadku szkód będących następstwem wprowadzonych zmian lub przebudowy, wyklucza się wszelką odpowiedzialność producenta.

Ażeby zagwarantować bezpieczne i pewne użytkowanie należy używać wyłącznie oryginalnych części zamiennych firmy Weber.

Postanowienia dotyczące bezpieczeństwa producenta silników.

Prace konserwacyjne przy silnikach są opisane w załączonych przez producenta instrukcjach obsługi silników LOMBARDINI / ROBIN / HONDA.

3.2 Przegląd konserwacyjny

Wszystkie czynności konserwacyjne zagęszczarek zawarte są w dwóch tabelach. Czynności konserwacyjne z tabeli nr 1 (rozdział 3.2.1.) należy przeprowadzić jednorazowo po pierwszym uruchomieniu. Czynności konserwacyjne z tabeli nr 2 (rozdział 3.2.2.) należy powtarzać regularnie.

Obie tabele posiadają jednakową strukturę. W rubryce „**okres konserwacji**” podana jest ilość godzin, po których należy urządzenie poddać konserwacji.

W kolumnie „**Część do konserwacji**” znajduje się wskazówka w którym podzespołe powinna być przeprowadzona czynność zawarta w kolumnie „**Czynność Konserwacyjna**”.

Rubryka „**uwagi**” zawiera:

- odnośnik do odpowiedniego rozdziału niniejszej instrukcji obsługi i konserwacji, w którym opisano bliżej dane czynności konserwacyjne
- odnośniki do innych dokumentacji, w których opisano bliżej przeprowadzenie czynności konserwacyjnych
- zalecenia, przez kogo dana konserwacja winna być przeprowadzona

3.2.1 Pierwsza konserwacja

Okres konserwacji	Część do konserwacji	Czynności konserwacyjne	Wskazówka
Po pierwszych 20 godz. pracy	Wibrator	- Sprawdzić naciąg paska klinowego, ew. naciągnąć	# 3.3.4/5
Po pierwszych 20 godz. pracy	Silnik	- Wymienić olej silnikowy	# 3.3.1
	Wibrator	- Wymienić olej	# 3.3.6
	Cała maszyna	- Sprawdzić zamocowania wszystkich śrub, w razie potrzeby dokręcić	

3.2.2 Okresowa konserwacja

Okres konserwacji	Część do konserwacji	Czynności konserwacyjne	Wskazówka
po każdym 8 godz pracy	Cała maszyna	- Sprawdzić wszystkie podzespoły na uszkodzenia i zużycie	
	Filtr powietrza	- Sprawdzić na uszkodzenia, wyczyścić, ew. wymienić na nowy	# 3.3.2
	Silnik	- Sprawdzić poziom oleju	# 2.4.2
po każdym 50 godz pracy	Wibrator	- Sprawdzić pasek klinowy na uszkodzenia / zużycie	# 3.3.4
	Silnik Robin/Honda	- Wymienić olej silnikowy	# 3.3.1
		- Sprawdzić świecę zapłonową, ew. wyczyścić lub wymienić	
po każdym 250 godz pracy	Cała maszyna	- Sprawdzić zamocowania wszystkich śrub, w razie potrzeby dokręcić	
	Wszystkie niemalowane elementy	- cienko naoliwić	
po każdym 500 godz pracy	Silnik LOMBARDINI	- Wymienić olej silnikowy	# 3.3.1
		- Wyczyścić filtr oleju	# 3.3.1.1
		- Sprawdzić i ew. ustawić luz zaworów	Upoważniony serwis
		- Wyczyścić kanału chłodzenia silnika	"
		- Wyczyścić sito tłumika	"
	Wibrator	- Wymienić olej	# 3.3.6
	Silnik Robin/Honda	- Wyczyścić gaźnik, ew. ustawić	Upoważniony serwis
		- Wyczyścić głowicę silnika z nagaru	"
		- Ustawić luz zaworów	"
	Silnik	- Wymienić filtr paliwa	# 3.3.3
- Wymienić filtr powietrza		# 3.3.2	
po każdym 1000 godz pracy	Cała maszyna	- Sprawdzić wszystkie podzespoły na uszkodzenia i zużycie	
		- Usunąć rdzę, zabrudzenia i zużyty smar	

3.3 Opis czynności konserwacyjnych

3.3.1 Wymiana oleju silnikowego w silniku Lombardini

- zagęszczarkę zatrzymać w/g opisu (rozdz.2.7)



Uwaga!

Olej z silnika spuszczać tylko w czasie, gdy silnik jest ustawiony w pozycji pionowej i jest jeszcze ciepły

- pod spust podstawić odpowiednie naczynie



Ochrona środowiska!

Używać odpowiednio dużego naczynia zbiorczego.

Zużyty olej usunąć nie zanieczyszając środowiska naturalnego

Niebezpieczeństwo!



Niebezpieczeństwo poparzenia gorącym olejem.

- wykręcić bagnet / korek wlewu oleju (23/1)
- wykręcić osłonę spustu oleju (23/2)
- wkręcić rurę spustu oleju (24/1) na zawór spustowy silnika (24/2) i opróżnić silnik z oleju



Ważne!

Wkręcenie rury spustowej powoduje otwarcie zaworu i wypływ oleju

Po całkowitym spuszczeniu starego oleju:

- wykręcić rurę spustu oleju (24/1)
- wkręcić osłonę spustu oleju (24/2)
- napełnić olejem silnik poprzez otwór wlewu oleju (23/1) (ilość oleju i rodzaj patrz 3.4)
- sprawdzić poziom oleju w/g rozdz.2.4.1.
- wkręcić miarkę poziomu oleju (23/1) i mocno dokręcić. Sprawdzić szczelność.



Zdj 23

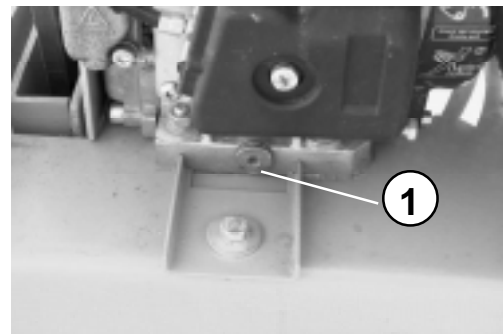

Zdj 24

3.3.1.1 Czyszczenie filtra oleju w silniku Lombardini

- zagęszczarkę zatrzymać w/g opisu (rozdz.2.7)
- spuścić olej z silnika (rozdz 3.3.1)
- odkręcić śrubę (25/1) ok. 5 obrotów
- wyjąć filtr oleju (26/1) z obudowy silnika
- wydmuchać filtr oleju powietrzem z wewnątrz na zewnątrz
- sprawdzić uszczelki (26/2) na uszkodzenia i obsadzenie. W razie potrzeby wymienić filtr oleju na nowy.
- lekko naoliwić uszczelki (26/2) z obu stron filtra oleju
- włożyć filt oleju (26/1) wciskając go do poru w obudowę silnika.



Uwaga!

Przed dokręceniem śruby sprawdzić przyleganie sprężyny (26a/1) do filtra oleju.

- napełnić silnik olejem wg opisu rozdz 3.3.1



Uwaga!

Sprawdzić szczelność układu!

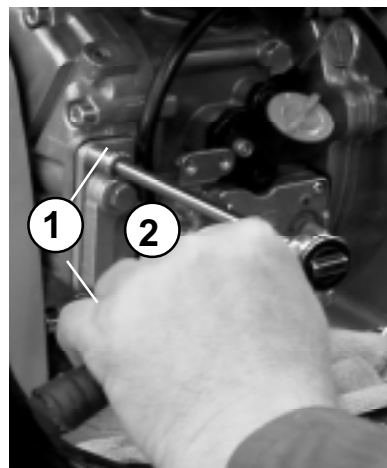

Zdj 25

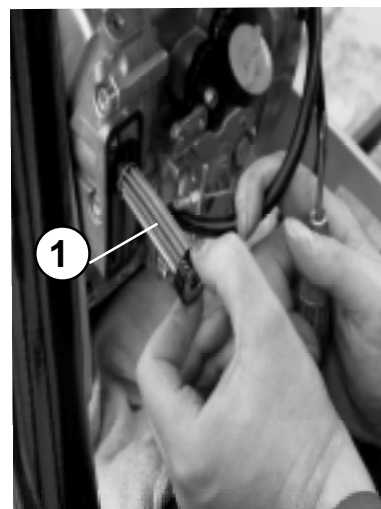

Zdj 26

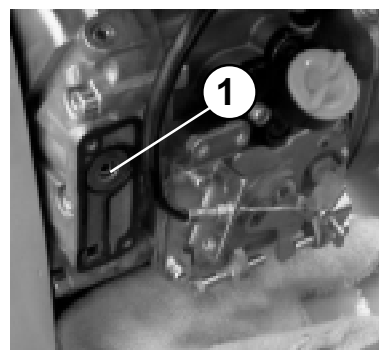

Zdj 26a

3.3.1.2 Wymiana oleju - silnik Robin / Honda

- Zagęszczarkę zatrzymać w/g opisu (rozdz.2.7)



Uwaga!

Olej z silnika spuszczać tylko w czasie, gdy silnik jest ustawiony w pozycji pionowej i jest jeszcze ciepły

- pod spust podstawić odpowiednie naczynie



Ochrona środowiska!

Używać odpowiednio dużego naczynia zbiorczego.

Zużyty olej usunąć nie zanieczyszając środowiska naturalnego

Niebezpieczeństwo!

Niebezpieczeństwo poparzenia gorącym olejem.



- wykręcić bagnet / korek wlewu oleju (27/1)
- wykręcić osłonę spustu oleju (27/2)
- wkręcić rurę spustu oleju (28/1) na zawór spustowy silnika (28/2) i opróżnić silnik z oleju

Ważne!

Wkręcenie rury spustowej powoduje otwarcie zaworu i wypływ oleju

Po całkowitym spuszczeniu starego oleju:

- wykręcić rurę spustu oleju (28/1)
- wkręcić osłonę spustu oleju (28/2)
- napęlnić olejem silnik poprzez otwór wlewu oleju (27/1) (ilość oleju i rodzaj patrz 3.4)
- sprawdzić poziom oleju w/g rozdz.2.4.2.
- wkręcić miarkę poziomu oleju (27/1) i mocno dokręcić. Sprawdzić szczelność.

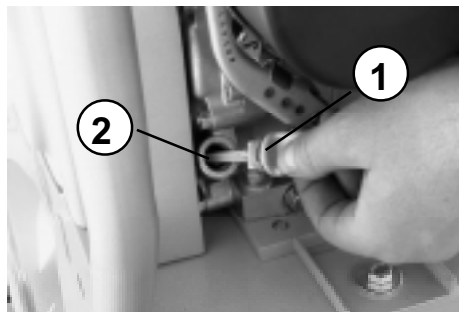

Zdj 27

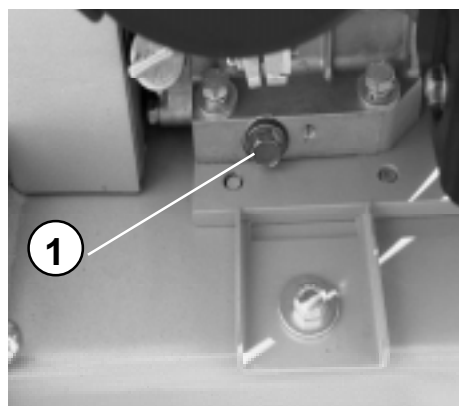

Zdj 28

3.3.2 Filtr powietrza; czyszczenie, wymiana

3.3.2.1 Silnik Lombardini

- odkręcić śrubę mocującą (29/2) i zdjąć pokrywę (29/1) z filtra powietrza
- wyjąć wkład filtra powietrza (30/1) z obudowy(30/2) i wytrzeć lub wydmuchać sprężonym powietrzem



Uwaga!

Jeżeli niżej podanym sposobem nie osiągnie się wystarczającego efektu oczyszczenia filtra (np. z powodu zawilgocenia lub zanieczyszczenia filtra olejem), należy wymienić wkład filtra na nowy (rodzaj patrz rozdz.3.4.)

- włożyć wkład filtra (30/1) do obudowy
- założyć pokrywę (29/1) na obudowę i dokręcić śrubę (29/2)

3.3.2.2 Silnik ROBIN

- Poluzować klamry (31/2) i zdjąć pokrywę (31/1) z obudowy
- Zdjąć wkład filtra powietrza (32/2)
- Zdjąć wstępny filtr powietrza (32/3)
- Wymyć wstępny wkład filtra (32/3) w benzynie lub środku piorącym, a następnie wysuszyć
- Wytrzeć lub wydmuchać główny filtr powietrza (32/2) z zabrudzenia



Ochrona środowiska!

Środki piorące usunąć nie zanieczyszczając środowiska naturalnego

Uwaga!



Jeżeli niżej podanym sposobem nie osiągnie się wystarczającego efektu oczyszczenia filtra (np. z powodu zawilgocenia lub zanieczyszczenia filtra olejem), należy wymienić wkład filtra na nowy (rodzaj patrz rozdz.3.4.)

- Założyć wstępny filtr (32/3) na wkład filtra (32/2)
- Założyć kpl. filtr
- Założyć pokrywę na obudowę (31/1) i zabezpieczyć klamrami (31/2)

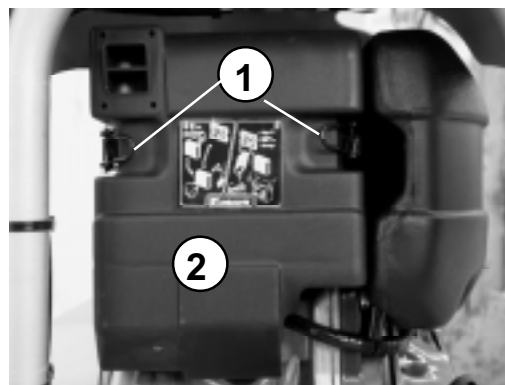

Zdj 29

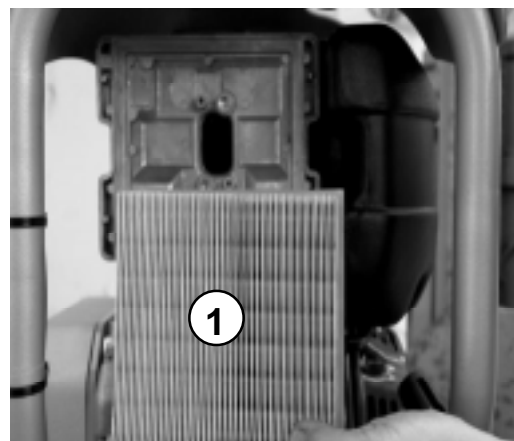

Zdj 30

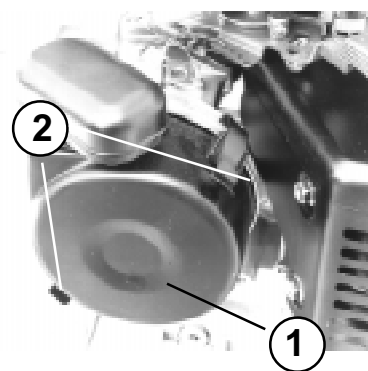

Zdj 31

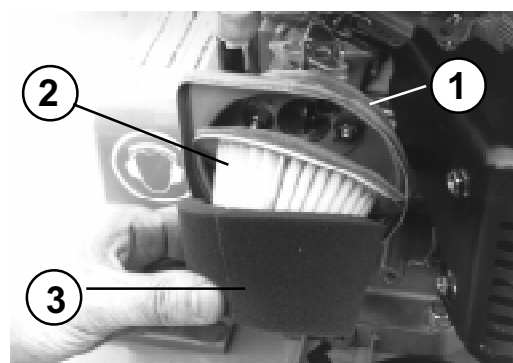

Zdj 32

3.3.2.3 Silnik HONDA

- Odkręcić nakrętkę (33/2) i zdjąć pokrywę (33/1) z obudowy
- Odkręcić śrubę (35/2) mocującą wkład filtra
- Wyjąć wkład filtra powietrza (34/1)
- Zdjąć wstępny filtr powietrza (34/2)
- Wymyć wstępny wkład filtra (34/2) w benzynie lub środku piorącym, a następnie wysuszyć
- Wytrzepać lub wydmuchać główny filtr powietrza (34/1) z zabrudzenia

Ochrona środowiska!



Środki piorące usunąć nie zanieczyszczając środowiska naturalnego

Uwaga!



Jeżeli niżej podanym sposobem nie osiągnie się wystarczającego efektu oczyszczenia filtra (np. z powodu zawilgocenia lub zanieczyszczenia filtra olejem), należy wymienić wkład filtra na nowy (rodzaj patrz rozdz.3.4.)

- Założyć wstępny filtr (34/2) na wkład filtra (34/1)
- Założyć kpl. filtr (35/1) i zabezpieczyć śrubą (35/2)
- Założyć pokrywę na obudowę (33/1) i zabezpieczyć śrubą (33/2)

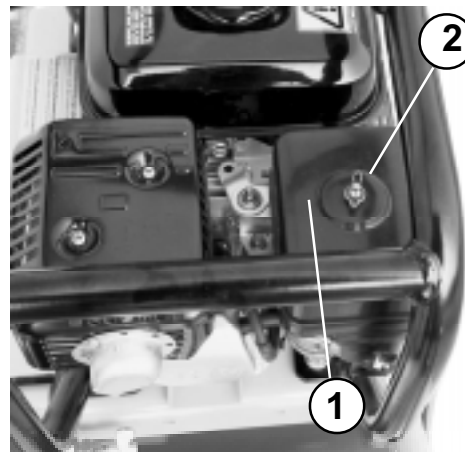

Zdj 33

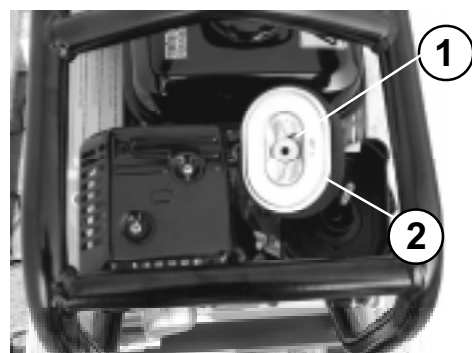

Zdj 34



Zdj 35

3.3.3 Wymiana filtra paliwa

3.3.3.1 Silnik Lombardini

- zagęszczarkę zatrzymać w/g opisu (rozdz.2.7)
- poluzować zaciski (36/2) przewodu i spuścić paliwo
- zdjąć opaskę (36/4) i wymienić filtr (36/3)
- zamocować przewody paliwa (36/1) na zbiorniku zaciskami (36/2)



Ochrona środowiska!

Resztki rozlanego paliwa natychmiast wytrzeć.

Zużyty filtr paliwa i nasycone paliwem częściowo usunąć nie zanieczyszczając środowiska naturalnego.



Uwaga!

Nie uruchamiać silnika bez filtra paliwa!

3.3.3.2 Silnik ROBIN

- zdjąć pokrywę zbiornika paliwa (38/2)
- wyjąć sitko paliwa (38/1) i wyczyścić
- montaż wykonać w odwrotnej kolejności.



Ochrona środowiska!

Resztki rozlanego paliwa natychmiast wytrzeć.

Zużyty filtr paliwa i nasycone paliwem częściowo usunąć nie zanieczyszczając środowiska naturalnego.

- odkręcić szklany odstojnik (39/1) znajdujący się w kraniku paliwa (39/2).
- wyjąć sitko ze szklanego odstojnika (39/1) i wyczyścić. Przy uszkodzeniach sitko wymienić.
- montaż wykonać w odwrotnej kolejności.
- sprawdzić szczelność układu.

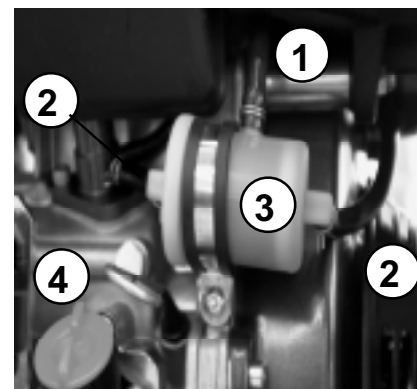

Zdj 36



Zdj 38

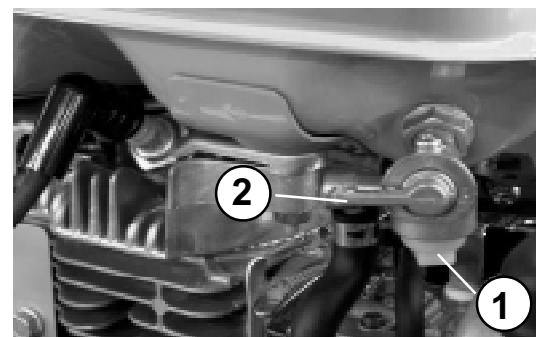

Zdj 39

3.3.4 Sprawdzenie stanu i naciągu paska klinowego

- Zagęszczarkę jak opisano w rozdz. 2.7 wyłączyć
- Zdjąć osłonę paska klinowego (40/2) poprzez odkręcenie śrub (40/1).
- Sprawdzić stan paska klinowego (41/1) na rysy, zdarcia, zużycie.
- Przy nadmiernym zużyciu, pasek klinowy wymienić, wg opisu rozdz. 3.3.5.

Uwaga!



Zwrócić uwagę na prawidłowy bieg paska klinowego na tarczy pasowej

Pasek klinowy jest naciągany poprzez specjalną budowę sprzęgła odśrodkowego

3.3.5 Wymiana paska klinowego

- Odkręcić górną osłonę paska klinowego (40/2) poprzez odkręcenie śrub mocujących (40/1).
- Odkręcić dolną paska klinowego (42/1) poprzez odkręcenie śrub mocujących (42/2).
- Założyć nowy pasek klinowy (41/1), (zwrócić uwagę na prawidłową długość!!!)

Uwaga!



Zwrócić uwagę na prawidłowy bieg paska klinowego na tarczy pasowej zwłaszcza po pracach naprawczych.

W przypadku nie dostatecznego napięcia nowego paska klinowego wykonać następujące czynności:

- poluzować nakrętki (43/1)
- przesunąć podstawę silnika(43/2) do góry
- dokręcić nakrętki (43/1)

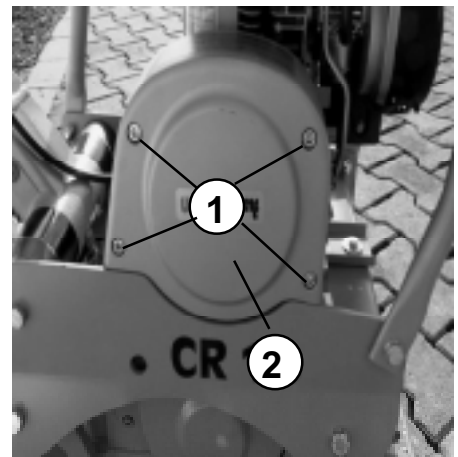

Zdj 40

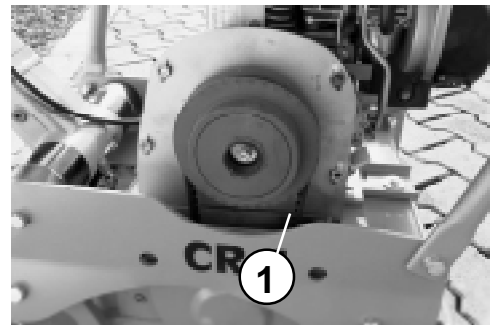

Zdj 41

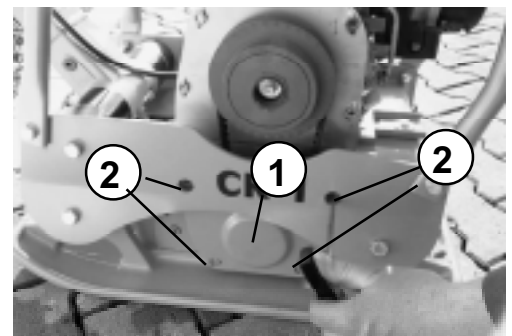

Zdj 42

3.3.6 Wymiana oleju w wibratorze

- Zagęszczarkę wg opisu w rozdz. 2.7 wyłączyć



Uwaga!

Olej wymieniać tylko przy ciepłej maszynie.



Niebezpieczeństwo!

Przy wszystkich pracach naprawczo-konserwacyjnych zabezpieczyć maszynę przed zsunięciem -

Niebezpieczeństwo skałeczenia!!

- Ustawić zagęszczarkę w sposób ułatwiający dostęp do śruby spustu oleju (43/2)

Zdj 43

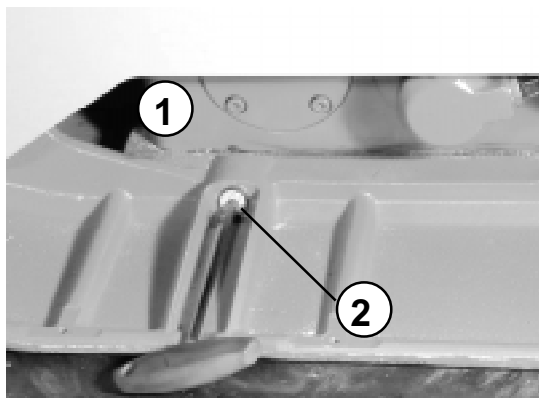

Uwaga!

Oczyszczyć śrubę spustu/ wlewu oleju z zabrudzenia.

- Przygotować odpowiednio duże naczynie zbiorcze zużytego oleju
- Wykręcić śrubę spustu/wlewu oleju (43/1)
- Opróżnić wibrator z oleju (43/1)



Uwaga!

Zwrócić uwagę na czystość gwintu śrub.



Ochrona środowiska!

Resztki rozlanego oleju natychmiast wytrzeć.

Zużyty olej i nasycone olejem ściwiwo usunąć nie zanieczyszczając środowiska naturalnego.

- Nachylić zagęszczarkę ułatwiając wlew oleju
- Napełnić wibrator olejem (ilość i rodzaj oleju patrz rozdz. 3.4)
Wkręcić śrubę wlewu/spustu (43/1) oleju.

3.4 Tabela ilości napełniania

Podzespół	materiał eksploatacyjny lato zima rodzaj	Ilość		
		CR 2 Lombardini	CR 2 R Robin	CR 2 HD Honda
Silnik Olej silnikowy	SAE 10 W 40 (-10 ~ + 50 °C) API - CD CE-CF-CG lub SHPD lub CCMC - D4 - D5 - PD2	0,7 l	0,6 l	0,6 l
Zbiornik paliwa	olej napędowy Diesel w/g DIN 51601-DK lub BS2869-A1/A2 lub STM D975-1D/2D	3,0 l		
	benzyna bezołowiowa		3,0 l	3,0 l
Wibrator	syntetyczny olej przekładniowy API GL-5/GL-4 napełnienie fabryczne SL 75 W 90	0,5 l	0,5 l	0,5 l
Sterowanie	olej hydrauliczny wg ISO VG 46 napełnienie fabryczne Fuchs Titan ATF 3000 lub analogiczny	wg potrzeby	wg potrzeby	wg potrzeby
Punkty smarowania	smar wysokociśnieniowy w/g DIN 51825 - KPF2	wg potrzeby	wg potrzeby	wg potrzeby

4 Zakłócenia w pracy

4.1 Uwagi ogólne

Jeżeli występują na jakież zakłócenia w pracy zagęszczarki, należy postąpić następująco:

- zatrzymać zagęszczarkę zgodnie z opisem (rozd.2.7)
- zlokalizować zakłócenia (patrz rozdz.4.2. - szukanie przyczyny usterki)
- usunąć przyczynę usterki (patrz rozdz. 3 - Konserwacja, Przeglądy konserwacyjne lub rozdz. 2 - Opis urządzenia).



Wskazówka!

Usunięcie usterek dotyczących silnika opisane jest w instrukcji warsztatowej producenta silnika.

Szczegółowy opis czynności naprawczych podanych w rozdz.4.2. umożliwia szybkie usunięcie usterki. Ważne jest zachowanie kolejności podczas naprawy.

Uwaga!



Prace konserwacyjno-naprawcze przeprowadzać tylko przy użyciu właściwych i sprawnych narzędzi. Jednocześnie należy przestrzegać wszystkich zaleceń i wskazówek niniejszej INSTRUKCJI OBSŁUGI I KONSERWACJI i zachowaniem przepisów bezpieczeństwa pracy.

Jeżeli po wymianie jakiegoś elementu usterka nie została usunięta, należy przeprowadzić następną, opisaną czynność naprawczą.

W przypadku niemożności usunięcia usterki mimo przeprowadzenia kolejnych, opisanych czynności, usterkę winnien usunąć autoryzowany serwis.

4.2 Przyczyny i usuwanie usterek

Usterka	Przyczyna	Pomoc	Uwagi
Nie można uruchomić zagęszczarki	błąd obsługi	postępować zgodnie z instrukcją	# 2.5
	brak paliwa zanieczyszczony filtr paliwa	uzupełnić stan paliwa wymienić filtr	# 2.4.1 # 3.3.3
	zanieczyszczony filtr pow.	filtr wyczyścić lub wymienić	# 3.3.2
Brak wibracji / brak lub słaby posuw maszyny	uszkodzenie paska klinowego	wymienić pasek	# 3.3.5
Opóźnienie w przełączaniu kierunku	zapowietrzony układ hydrauliczny	odpowietrzyć układ	# 3.3.7

4.3 Wskazówki dla użytkowników w Polsce

Ze względu na poziom hałasu na stanowisku operatora konieczne jest stosowanie ochronników słuchu np.: MWD 11, ELA II

Poziom ekspozycji na hałas odniesiony do 8-godzinnego dnia pracy: $L = 94,4 \text{ dB(A)}$

Maksymalny poziom dźwięku A wg $L = 98,0 \text{ dB(A)}$

Szczytowy poziom dźwięku C $L = 113,0 \text{ dB(C)}$

Ze względu na to, że drgania na stanowisku pracy operatora przekraczają wartości normatywne zaleca się używanie rękawic antywibracyjnych:

$$a_{wx, \acute{s}r} = 1,93 \text{ m/s}^2$$

$$a_{wy, \acute{s}r} = 4,91 \text{ m/s}^2$$

$$a_{wz, \acute{s}r} = 4,82 \text{ m/s}^2$$

Zagęszczarka CR 2 zaliczona została do III kategorii wg PN-90/N-01357.

W związku z powyższym zaleca się ograniczenie czasu ekspozycji ze wzg. na hałas i drgania do ok.65 minut.

Dalsze informacje uzyskacie Państwo u autoryzowanych sprzedawców firmy Weber lub bezpośrednio w siedzibie firmy.

5 Zasady przechowywania maszyn

Jeżeli zachodzi potrzeba przechowywania maszyny przez dłuższy okres (ok. 1-6 miesięcy), np. w okresie zimowym to należy zagęszczarkę przechowywać w miejscu suchym i wolnym od mrozu. Przedtem należy jednak wykonać wszystkie zalecane czynności opisane w rozdz. 5.1. Przed przystąpieniem do pracy po okresie zimowym należy wykonać czynności opisane w rozdz. 5.2.

 Gdyby zachodziła potrzeba dłuższego przechowywania maszyny (powyżej 6 miesięcy), należy skontaktować się z autoryzowanym serwisem Firmy WEBER

5.1 Czynności przed zimowym przechowywaniem maszyny

Podzespół	Czynności konserwacyjne	Uwagi
Cała zagęszczarka	<ul style="list-style-type: none">- dokładnie wyczyścić- sprawdzić mocowania i stan techniczny maszyny- usunąć usterki	
elementy nielakierowane	<ul style="list-style-type: none">- natrzeć smarem lub olejem	
Zbiornik paliwa Silnik	<ul style="list-style-type: none">- uzupełnić poziom paliwa do dolnej krawędzi wlewu- uzupełnić stan oleju- uruchomić zagęszczarkę do uzyskania temperatury pracy- wyłączyć maszynę	# 2.4.1 # 2.4.2 # 2.7

5.2 Ponowne użycie maszyny po okresie zimowym

Podzespół	Czynności	Uwagi
Cała zagęszczarka	<ul style="list-style-type: none">- gruntownie oczyścić- przeprowadzić czynności jak przy pierwszym uruchomieniu	# 2.4.



6 Weber Maschinentechnik GmbH

Zapytania, wątpliwości, problemy rozwiązane zostaną:

Niemcy	WEBER Maschinentechnik GmbH Postfach 2153 57329 Bad Laasphe - Rückershausen	Telefon Telefax E-Mail	02754 / 398-0 02754 / 398101 g.voelkel@webermt.de
Holandia	WEBER Machinetechnik B.V. Graafschap Hornelaan 159 6001 AC Weert	Telefon Telefax E-Mail	0031-495 / 530215 0031-495 / 541839 info@webermt.nl
Francja	WEBER Technologie S.a.r.l. 26' rue d' Arsonval 69680 Chassieu	Telefon Telefax E-Mail	0033-4 / 72791020 0033-4 / 72791021 weber2@wanadoo.fr
Polska	WEBER Maschinentechnik Sp. z o.o. ul. Grodziska 7 05-830 Stara Wieś / Nadarzyn	Telefon Telefax E-Mail	0048-22 / 739 70 - 80 0048-22 / 739 70 - 81 0048-22 / 739 70 - 82 info@webermt.com.pl
Stany Zjednoczone i Kanada	WEBER Machine (USA), Inc. 40 Johnson Ave 112 Bangor, ME 04401	Telefon Telefax E-Mail	001-207 / 947 / 4990 001-207 / 947 / 5452 usa@webermt.com
Ameryka Południowa	WEBER Maschinentechnik do Brasil Ltda Rua Sete de Setembro, 275 93332 – 470 Novo Hamburgo, RS Brasil	Telefon Telefax E-Mail	0055-51 / 587 3044 0055-51 / 587 2271 webermt@webermt.com.br

> Zagęszczarki gruntu

> Ubijaki stopowe

> Walce wibracyjne

> Przecinarki

> Wibratory wgłębne i przetwornice

> Silniki wibracyjne

> Piły stolikowe

> Zacieraczki do betonu

> oraz.....



MASCHINENTECHNIK Sp. z o.o.

05-830 Stara Wieś / Nadarzyn

ul. Grodziska 7

Tel. 0048 / 22 / 739 70 80

Tel. 0048 / 22 / 739 70 81

Fax. 0048 / 22 / 739 70 82